



RENAULT
Passion for life

Der neue Renault TWINGO



Chic in die City





Der neue Style

Der neue Renault Twingo begeistert mit seinem frischen Look: einer freundlichen Frontpartie, attraktiven Akzenten in glänzendem Chrom und der LED-Lichtsignatur in Form eines „C“ wie „Chic“. Mit zahlreichen Optionen zur Individualisierung passt er sich außerdem immer Ihrem individuellen Stil an.



Eleganz, ganz entspannt

Der Renault Twingo bringt neuen Schwung in Ihr Leben. Wählen Sie die Farbe, die zu Ihnen passt – die Auswahl ist groß! Stripings und viele andere Designelemente bieten noch mehr Möglichkeiten für einen ganz persönlichen Auftritt. Stylish oder dezent, dynamisch oder glamourös – Ihr Twingo ist wie Sie.





Jedes Detail im Griff

Auch der Innenraum des neuen Renault Twingo bringt Ihre Persönlichkeit zum Ausdruck, denn die verfügbare Farbpalette gibt Ihnen große Gestaltungsfreiheit. So können Sie das ergonomische Interieur mit der neu gestalteten Ablage in der Mittelkonsole und den verchromten Schaltelementen harmonisch mit individuellen Akzenten aufwerten.



Viel Spaß in der Stadt



Die Stadt gehört Ihnen

Im neuen Renault Twingo macht die Stadt noch mehr Spaß. Mit seinen kompakten Abmessungen ist er überall ganz vorne mit dabei. Sein Wendekreis ist der kleinste in seiner Klasse – klasse beim Manövrieren durch enge Gassen und Kurven und beim Einparken. Hier hilft Ihnen die Rückfahrkamera, auch die kleinste Parklücke zu erobern. Jetzt kann Sie nichts mehr aufhalten.





Bestens vernetzt

Das neue Multimediasystem EASY LINK zaubert Ihre Lieblings-Apps auf den 7-Zoll-Touchscreen in Ihrem Renault Twingo, wenn sie mit Android Auto™ oder Apple CarPlay™ kompatibel sind. Navigieren Sie einfach mit Google Maps, Waze oder Apple Plans, hören Sie unterwegs Webradios und Podcasts oder streamen Sie Musik über Spotify, Deezer und Apple Music. Alles bedienen Sie bequem per Sprachsteuerung, natürlich auch die E-Mail-Funktion und Ihr Telefon.

Weitere vernetzte Services* bietet Ihnen Renault EASY CONNECT: Ihnen werden Verkehrsinformationen in Echtzeit geliefert und Google Places macht Sie auf interessante Plätze in der Umgebung aufmerksam. Automatische Updates und die App MY Renault sind weitere Vorteile.

*Vernetzte Services und Navigation zu einem späteren Zeitpunkt verfügbar.
Android Auto™ ist eine Marke von Google Inc. Apple CarPlay™ ist eine Marke von Apple Inc.

Nähere Informationen zu den hier dargestellten Ausstattungsmerkmalen finden Sie in der aktuellen Preisliste.





Cleveres Raumkonzept

Außen ist er wendig und kompakt, innen überrascht er mit seinem großzügigen Platzangebot. So ist der neue Renault Twingo perfekt ausgerüstet für die Stadt. Die Ablage in der Mittelkonsole dient entweder als Getränkehalter oder als Staufach für Ihr Smartphone. Im geschlossenen Handschuhfach ist alles gut aufgehoben, was nicht jeder sehen soll. Ein sicheres Gefühl gibt auch die verstärkte Abdeckung des Kofferraums. Der öffnet sich komfortabel auf Knopfdruck und ergibt mit umgeklappter Rücksitzbank eine große, ebene Ladefläche. Damit steht der großen Shoppingtour in der City nichts mehr im Weg.



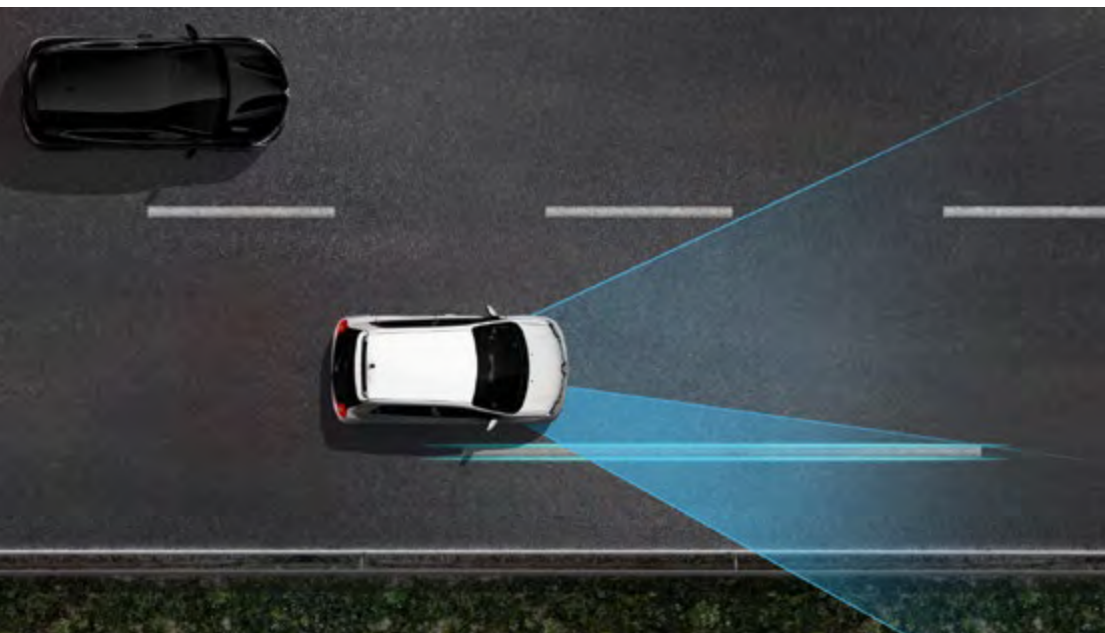
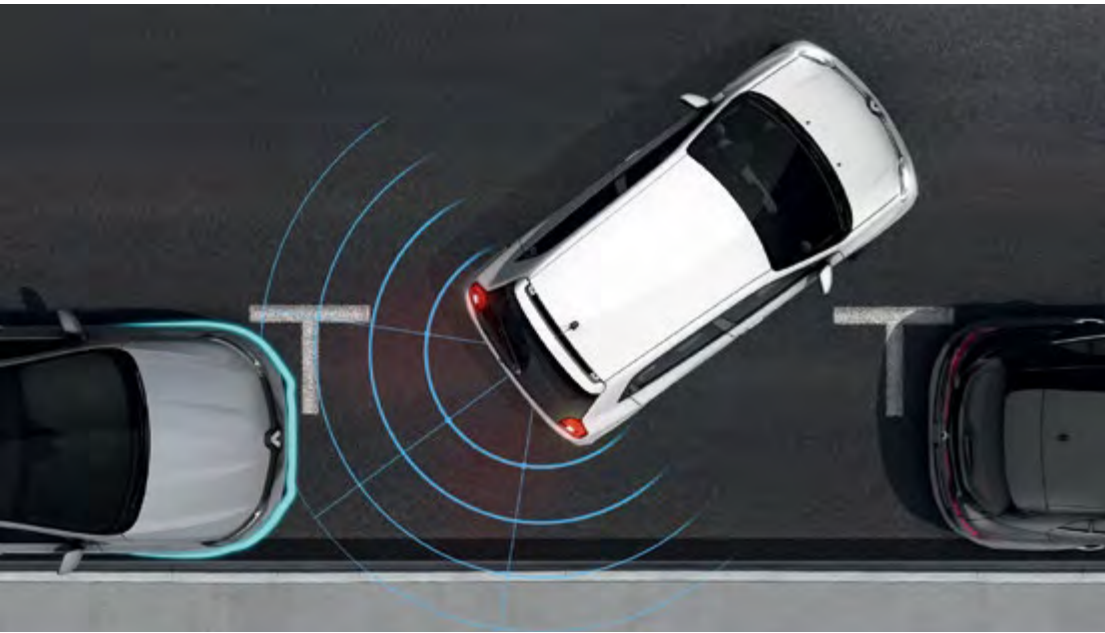

Stadtleben leicht gemacht

Im hektischen Stadtverkehr werden Sie die nützlichen Technologien von Renault schnell zu schätzen lernen. Einparken wird kinderleicht, wenn die Rückfahrkamera und die geschwindigkeitsabhängige Servolenkung Ihnen helfen. Unterwegs bewahrt Sie der Spurhalteassistent vor kritischen Situationen. Und beim Losfahren an Steigungen ist die Berganfahrhilfe zuverlässig für Sie da. Starten Sie durch – der neue Renault Twingo ist Ihr sicherer Begleiter.

Nähere Informationen zu den hier dargestellten Ausstattungsmerkmalen finden Sie in der aktuellen Preisliste.



Lackierungen

QNJ Pyrénées-Weiß



QNY Quarz-Weiß



RPP Pastell-Blau



DPW Pistazien-Grün



EQD Mango-Gelb



NNP DeZir-Rot



KPE Lunaire-Grau



GNE Black-Pearl-Schwarz



LIFE

Serienausstattung

- 5 Türen
- ABS, ESP und 4 Airbags
- Ansaugstutzen außen an der Karosserie in Wagenfarbe
- Beifahrersitzlehne umklappbar
- Berganfahrhilfe
- Bordcomputer
- ECO Mode und Schaltpunktanzeige
- Geschwindigkeitsbegrenzer
- Geschlossenes Handschuhfach
- LED-Tagfahrlicht
- Lenkrad höhenverstellbar
- Offenes Ablagefach in der Mittelkonsole
- Reifendruck-Kontrollsystem
- Rücksitzlehne einteilig umklappbar
- Seitenschutzleisten in Schwarz
- Seitenwindassistent
- Servolenkung, elektrisch
- Zentralverriegelung mit Funkfernbedienung
- Zierblende am Kühlergrill in Chrom



LIMITED

Serienausstattung (zusätzlich bzw. abweichend zu LIFE)

- 15-Zoll-Stahlrad mit Radabdeckung „Vegas“
- Außenspiegel in Wagenfarbe
- Elektrische Fensterheber vorne mit Impulsschaltung
- Innenlook-Paket in Golfball-Design oder Ivory
- Rücksitzlehne mit verstellbarem Neigungswinkel
- Rücksitzlehne geteilt umklappbar
- Türgriffe, Außenspiegelgehäuse und Heckspoiler in Wagenfarbe
- R&G Klima-Paket
 - Audiosystem R&G
 - Integrierte Smartphone-Halterung
 - Klimaanlage, manuell



Innenlook-Paket in Weiß, Design „Golfball“

Abb. zeigen Sonderausstattung. Nähere Informationen zu den hier dargestellten Ausstattungsmerkmalen finden Sie in der aktuellen Preisliste.

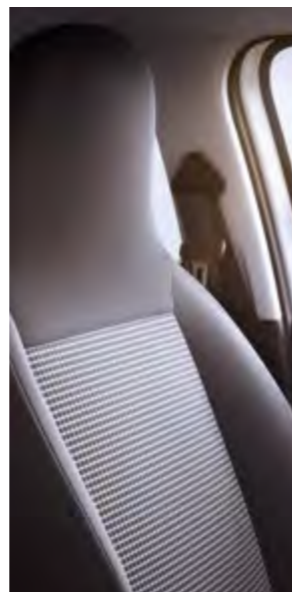

15-Zoll-Stahlräder mit Radabdeckung „Makao“



Innenlook-Paket in Weiß, Design „Golfball“

Abb. zeigen Sonderausstattung. Nähere Informationen zu den hier dargestellten Ausstattungsmerkmalen finden Sie in der aktuellen Preisliste.
* Innovative Verstaumöglichkeit.



15-Zoll-Stahlräder mit Radabdeckung „Vegas“ glanzgedreht mit Schwarz, serienmäßig



15-Zoll-Leichtmetallräder „Argos“, glanzgedreht mit Schwarz, optional im Deluxe-Paket

INTENS

Serienausstattung (zusätzlich bzw. abweichend zu LIMITED)

- Außenlook-Paket wahlweise in Ivory, Schwarz, Rot oder Gelb
- Innenlook-Paket wahlweise in Ivory, Schwarz, Rot oder Gelb
- Modularitäts-Paket:
 - Fahrersitz höhenverstellbar und Beifahrersitzlehne mit One-Touch-Funktion
 - Flexicase: Ablagefach in den hinteren Türen
- 15-Zoll-Leichtmetallräder „Venetian“
- B-Säule in Hochglanzschwarz
- Chromeinsätze im Kühlergrill
- Elektrisch einstell- und beheizbare Außenspiegel
- Nebelscheinwerfer
- Seitenschutzleiste in Wagenfarbe
- Seitliche Zierleiste in Chrom mit Badge „Twingo“
- Striping „3 Lines“
- Tempopilot mit Geschwindigkeitsbegrenzer



SONDERMODELL LE COQ SPORTIF

Serienausstattung (zusätzlich bzw. abweichend zu INTENS)

- 16-Zoll-Leichtmetallräder Monega

Außenlook-Paket

- Außenspiegelgehäuse in Rot
- Seitliche Zierleiste in Chrom mit Badge „Le Coq Sportif“
- Striping „Le Coq Sportif“
- Zierblende am Kühlergrill in Chrom

Innenlook-Paket Le Coq Sportif

- Einstiegsleisten und Fußmatten „Le Coq Sportif“
- Plakette „Le Coq Sportif“ in der Mittelkonsole

Komfort-Paket

- Klimaautomatik
- Licht- und Regensensor
- Nebelscheinwerfer mit Abbiegelicht

- Einparkhilfe hinten akustisch inkl. Rückfahrkamera
- Seitenscheiben hinten und Heckscheibe stark getönt
- Stoff-Leder-Polsterung „Le Coq Sportif“



Innenlook-Paket in Schwarz

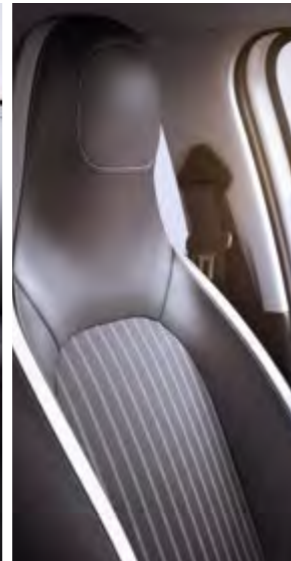

Nähere Informationen zu den hier dargestellten Ausstattungsmerkmalen finden Sie in der aktuellen Preisliste.



16-Zoll-Leichtmetallräder „Juvaquatre“ glanzgedreht mit Schwarz, optional



16-Zoll-Leichtmetallräder „Monega“ glanzgedreht mit Schwarz, optional



15-Zoll-Leichtmetallräder „Argos“, glanzgedreht mit Schwarz, optional



15-Zoll-Leichtmetallräder „Venetian“ in Silber, serienmäßig



Einstiegsleisten und Fußmatte „Le Coq Sportif“



16-Zoll-Leichtmetallräder „Monega“



Plakette „Le Coq Sportif“



Seitenzierleiste „Le Coq Sportif“

Sitze



Felgen



Personalisierung außen

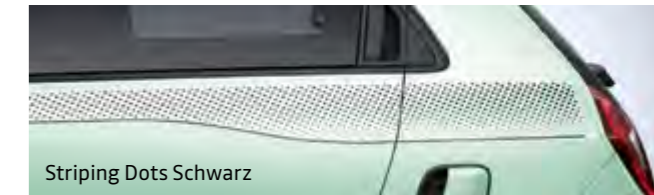
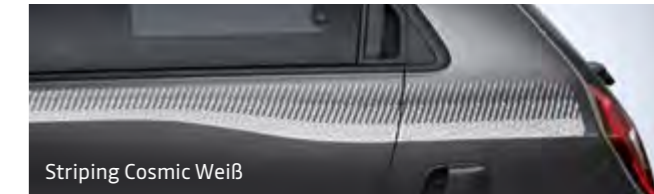

Personalisierung

Außenlook-Pakete:

trendige Zierblenden an Kühlergrill, Außenspiegelgehäuse, Seitenschutzleisten, Zierleiste am Heckstoßfänger in drei stylischen Farben



Außenlook-Paket in Weiß¹

Außenlook-Paket in Rot²

Außenlook-Paket in Gelb³

¹ Außenlook-Paket in Weiß für die Lackierungen Black-Pearl-Schwarz, Lunaire-Grau, Pyrénées-Weiß, DeZir-Rot, Pastell-Blau, Pistazien-Grün, Mango-Gelb.

² Außenlook-Paket in Rot für die Lackierungen Black-Pearl-Schwarz, Lunaire-Grau, Pyrénées-Weiß, Quarz-Weiß und DeZir-Rot.

³ Außenlook-Paket in Gelb für die Lackierungen Black-Pearl-Schwarz, Lunaire-Grau, Quarz-Weiß, Pyrénées-Weiß und Mango-Gelb.

Innenlook-Pakete



Innenlook-Paket in Gelb

1 Zierelemente im Cockpit: Instrumenteneinfassung, Belüftungsdüsen, Lenkradspeichen

2 Stoff-Kunstleder-Polsterungen in Schwarz mit Akzenten in Grau, Rot oder Gelb.



Innenlook-Paket in Schwarz



Innenlook-Paket in Weiß



Innenlook-Paket in Rot

Nicht alle Personalisierungselemente sind miteinander kombinierbar.



1.



2.



3.

Gestalten Sie Ihren neuen Renault Twingo mit individuellem Zubehör ganz nach Ihrem persönlichen Stil und Ihren eigenen Anforderungen.

1. Verchromte Außenspiegel und exklusive Räder. Verleihen Ihrem neuen Twingo eine ganz persönliche Note. Für das Reisen ohne Platzprobleme bietet Renault einen maßgeschneiderten Dachkoffer mit 380 Litern Fassungsvermögen.

2. Mit den exklusiven Leichtmetallrädern bringen Sie Ihre Persönlichkeit zum Ausdruck. Die Leichtmetallräder bieten eine urbane Optik und kompromisslose Sicherheit.

3. Induktions-Ladestation für Ihr Smartphone. Passt ins Staufach der Mittelkonsole und versorgt Ihr Telefon kabellos mit Energie.

4. Armlehne vorne. Mehr Komfort für den Fahrer und zugleich ein praktisches Extra-Staufach.

5. Heckträger-Pack QuickFix. Speziell entwickelt, um mit dem Twingo ohne Anhängerkupplung Fahrräder zu transportieren.



4.

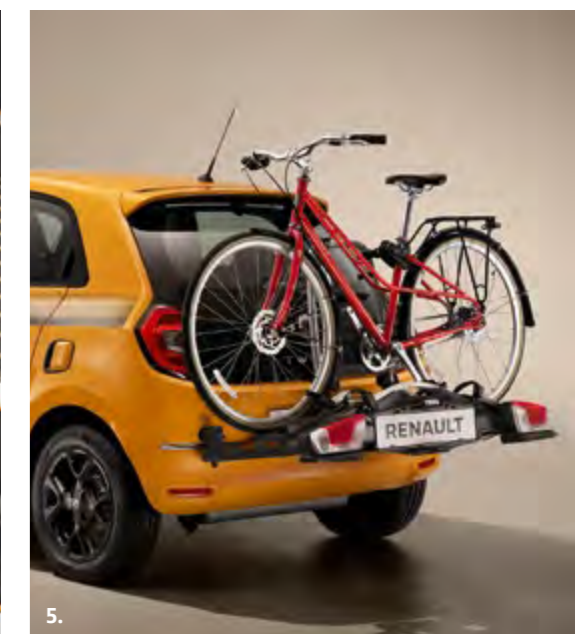

5.

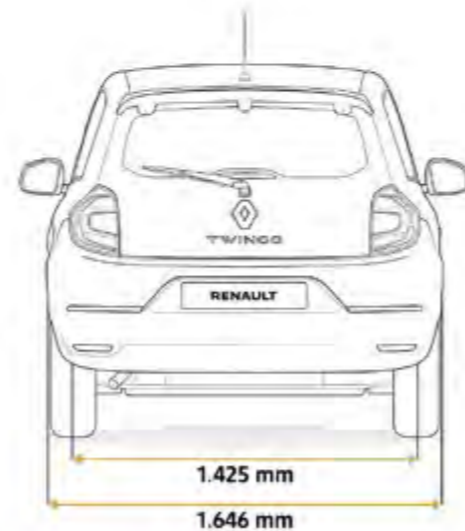
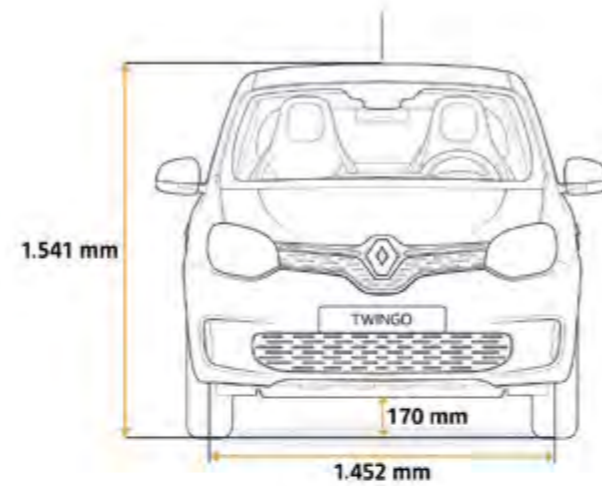
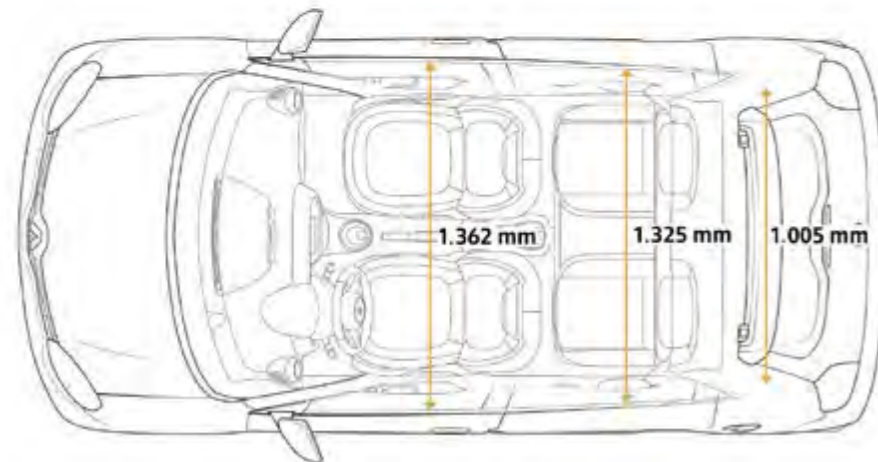
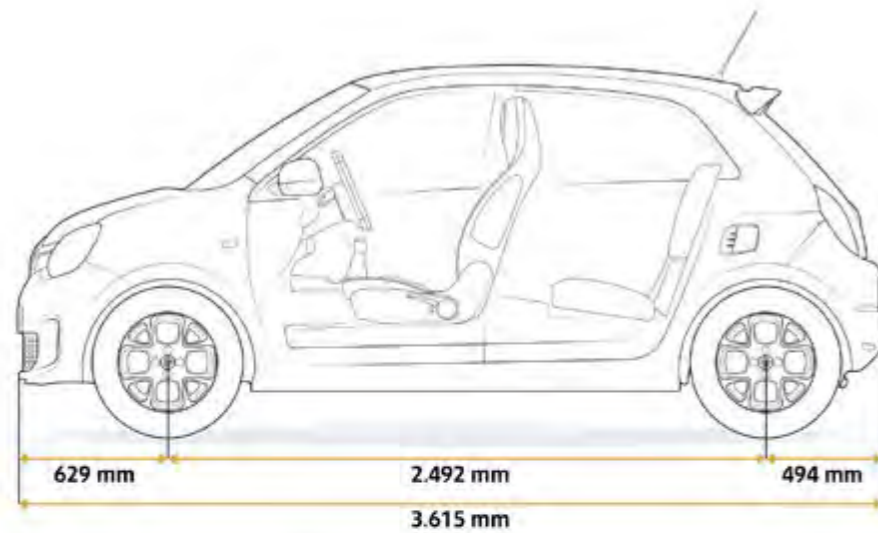

Kofferraumvolumen (in Litern, nach VDA-Norm)

Kofferraum nach VDA-Norm (min./max. in Litern) 188/219

Laderaumlängen (mm)

Laderaumlänge bei umgeklappter Rücksitzbank: 1.336
 Laderaumlänge bis zur Rücksitzbank: 636
 Maximale Laderaumlänge bei umgeklappter Rücksitzbank und Beifahrersitzlehne: 2.315

Service und Garantie

Renault Garantie*

- Bis zu 12 Jahren Garantie gegen Korrosion von innen nach außen, abhängig vom Fahrzeugtyp.
- 3 Jahre Lackgarantie.
- 2 Jahre Neuwagengarantie ohne Kilometerbegrenzung inkl. Mobilitätsgarantie.
- Die Wartungsintervalle sind abhängig von der Motorisierung Ihres Fahrzeugs. Zu Details fragen Sie bitte Ihren Renault Partner.

Renault Bank: Finanzierung, Leasing und Full-Service-Produkte

Die verschiedenen Finanzierungsangebote der Renault Bank verhelfen Ihnen Schritt für Schritt zum eigenen Auto. Mit Laufzeiten von bis zu 96 Monaten und besonders niedrigem effektivem Jahreszins. Natürlich können Sie auch einen neuen Renault fahren, ohne ihn zu kaufen: mit einem Leasingvertrag der Renault Leasing zu attraktiven Konditionen und günstigen monatlichen Raten. Für Ihre Flotte bieten wir Ihnen darüber hinaus ein professionelles Full-Service-Leasing und Fuhrparkmanagement an: Mit individuell kombinierbaren Service-Modulen können Sie Ihren Fuhrpark spürbar rentabler managen. Dies gilt für bestehende Fuhrparks genauso wie für Fuhrparkerweiterungen und -umstellungen. Mehr Infos? Wenden Sie sich einfach an den Renault Partner in Ihrer Nähe.

Renault Versicherungs-Service

Alle Sicherheiten, die Sie zum entspannten Fahrvergnügen brauchen, bietet Ihnen der Renault Versicherungs-Service mit Angeboten, die weit über die Kfz-Haftpflicht- und Kaskoversicherung hinausgehen, wie z. B. der Extraschutz SECURPLUS, der Ratenschutz oder die GAP-Versicherung. Eine individuelle Beratung erhalten Sie bei Ihrem teilnehmenden Renault Partner.

Renault Serviceverträge

Beim Kauf eines Neufahrzeugs haben Sie die Möglichkeit, einen Service-Vertrag abzuschließen. Vier verschiedene Produkte stehen Ihnen zur Auswahl:
 – Renault Plus Garantie (Anschlussgarantie bis zu 60 Monaten bzw. 100.000 km)
 – Renault Wartungspaket (vorgeschriebene Wartungsarbeiten außer Zahnriemenwechsel bis zu 60 Monaten bzw. 200.000 km)
 – Renault Sorgenfrei-Paket (Renault Plus Garantie und vorgeschriebene Wartungsarbeiten bis zu 60 Monaten bzw. 200.000 km)
 – Renault Full Service (Sorgenfrei-Paket sowie Verschleißarbeiten und HU bis zu 60 Monaten bzw. 200.000 km)

Zu den Preisen, Leistungen und allgemeinen Vertragsbedingungen dieser Serviceangebote, mit denen Sie sich ganz individuell absichern können, wird Sie Ihr Renault Partner gerne beraten. Oder besuchen Sie uns auf www.renault.de

Service-Netz

Mit ca. 1.000 Kundendienststellen das viertgrößte Servicenetz in Deutschland und europaweit mit 16.000 Stationen.

Renault Assistance – im Fall einer Panne oder eines Unfalls 365 Tage europaweit** rund um die Uhr erreichbar.

Aus dem Inland:*** 01806 365365
 Aus dem Ausland: +49 2232 737800

Renault Service rund ums Auto

Renault Kundenbetreuung

Sollten Sie Fragen zu Produkt- und Serviceleistungen haben, steht Ihnen die Renault Kundenbetreuung zur Verfügung:
 – unter Telefon **02232 737600**
 Montag bis Donnerstag von 8:00 bis 18:00 Uhr
 bzw. Freitag von 8:00 bis 17:00 Uhr
 – per E-Mail an dialog.deutschland@renault.de

Entdecken Sie MY Renault

Ihr persönlicher Kundenbereich im Internet bietet Ihnen viele Vorteile wie

- Kontaktdaten Ihres Renault Partners auf einen Klick
- Wartungsprogramm für Ihre Renault Fahrzeuge
- Benachrichtigungsfunktion für anstehende Wartungstermine
- Attraktive Service- und Zubehörangebote
- Monatliche Gewinnspiele und Newsletter

Melden Sie sich am besten gleich an!
www.renault.de/my-renault

* Fragen Sie bitte Ihren Renault Partner nach den genauen Bedingungen für Garantie und Service.
 ** Bei Unfällen nur deutschlandweit gültig.
 *** 0,20 €/Verbindung aus dem Festnetz, max. 0,60 €/Verbindung aus dem Mobilfunknetz.



Den neuen Renault TWINGO intensiv erleben auf
www.renault.de



Wir haben alles darangesetzt, dass der Inhalt dieser Veröffentlichung am Tag der Drucklegung korrekt und auf dem neusten Stand ist. Renault behält sich im Rahmen seiner Politik zur ständigen Verbesserung der Produkte das Recht vor, die Spezifikationen und die beschriebenen und abgebildeten Fahrzeuge jederzeit zu ändern. Diese Änderungen werden den Renault Partnern schnellstmöglich mitgeteilt. Bitte erfragen Sie die neusten Informationen bei Ihrem Renault Partner. Aufgrund der drucktechnischen Beschränkungen können die in dieser Broschüre abgebildeten Farben geringfügig von den tatsächlichen Farbtönen des Lacks oder der Innenausstattungsmaterialien abweichen. Alle Rechte sind vorbehalten. Der Nachdruck oder die Vervielfältigung, auch auszugsweise, ohne vorherige schriftliche Zustimmung von Renault ist verboten. Renault Deutschland AG, Postfach, 50319 Brühl.

Renault empfiehlt 

 Prodigious Crédits photo: P. Barshon, © Renault Marketing 3D-Commerce – Printed in EC – Mai 2019 – 21060519